

Viti e dadi

1) È consentito un lieve arrotondamento o svasatura all'imbocco.

2) Il bordo superiore della testa può essere arrotondato o smussato, come indicato a discrezione del produttore.

$lg \max = l - b$
 $ls \min = lg \max - 5p$

A richiesta: in materiale AISI 304 - 316 - 410

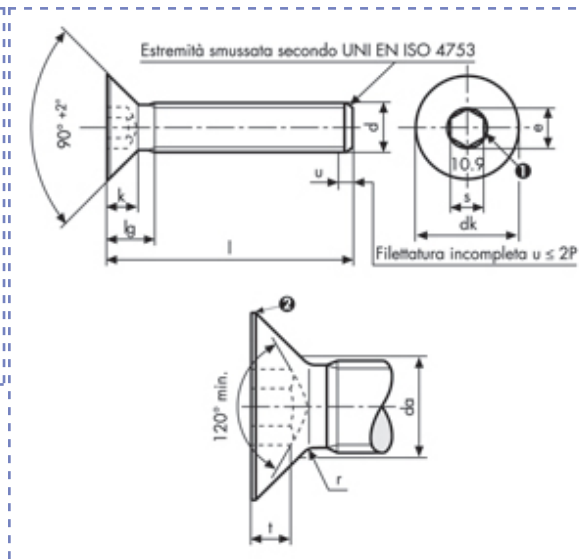

Viti a testa svasata piana con cava esagonale
UNI 5933 DIN 7991-A
Classe 10.9 Zincate



| Descrizione | Prezzo IVA escl. euro/100 | Variazione Prezzo % | | Confezione | d mm | L mm |
|-------------------------|------------------------------|---------------------|---|------------|------|------|
| | | 1 | 2 | | | |
| M 8 X 25 ZINCATE | 14,50 | + 60% | - | 1 | M8 | 25 |

| | | | | | | |
|-------------------------|------------|------------|-------|----------|------------|------|
| M 8 X 25 ZINCATE | da | max | 9,2 | s | nom | 5 |
| p | 1,25 | e | 5,72 | | max | 5,14 |
| lg | max | k | 4,4 | | min | 5,02 |
| dk | max | r | 0,5 | t | max | 3,5 |
| | min | | 15,57 | | min | 3,2 |

I dati riportati sono indicativi e possono essere in qualsiasi momento variati dai produttori.

Copyright Gandini Fasteners S.r.l. Tutti i diritti sono riservati. Ogni riproduzione, anche parziale, è vietata senza espressa autorizzazione della Gandini Fasteners S.r.l.

GANDINI FASTENERS SRL viale Pier Paolo Pasolini, 83 - 20099 Sesto S.Giovanni Milano - Italy
 Tel. +39 02 241 047 250 Fax +39 02 241 047 74 - 250@gandini.it

Produzione e distribuzione fasteners, elementi di fissaggio e lavorazioni meccaniche

GANDINI FASTENERS SRL
 viale Pier Paolo Pasolini, 83
 Sesto San Giovanni Mi - Italy

Uffici Commerciali
 250@gandini.it
 tel +39 02 241 047 250

Amministrazione
 350@gandini.it
 tel +39 02 241 047 350